

Motor-Traverse mit 3-Punkt-Abstützung

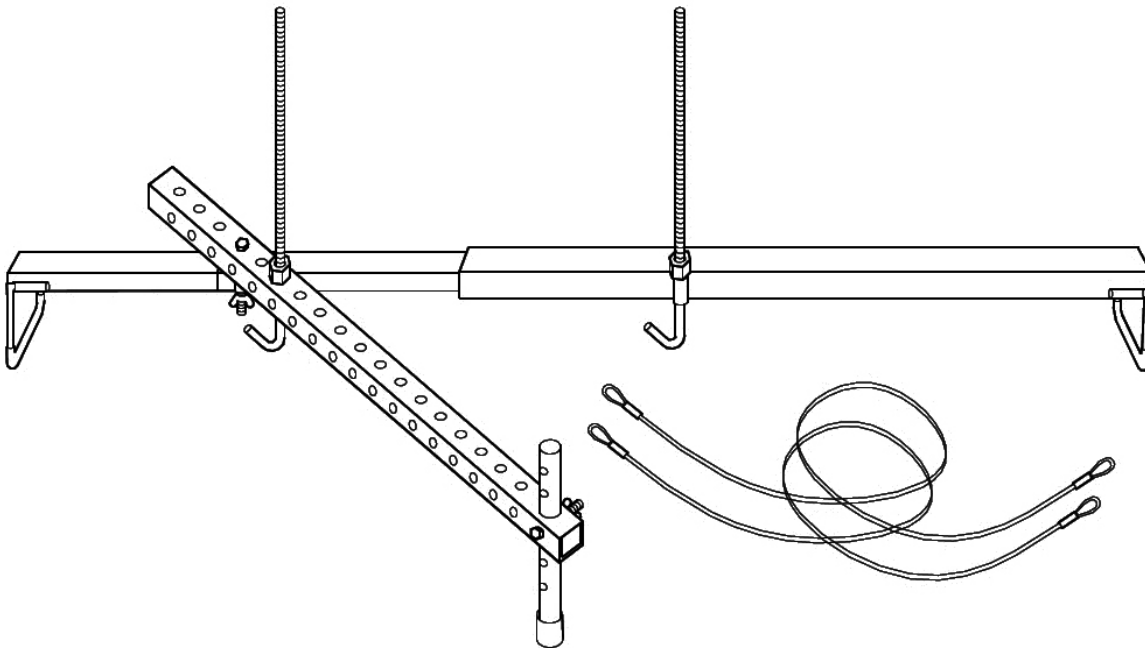

Bewahren Sie diese Anleitung gut auf. Zu Ihrer eigenen Sicherheit: Lesen, verstehen und befolgen Sie die darin enthaltenen Informationen. Vor Verwendung dieses Produkts muss der Eigentümer und Betreiber Informationen über ein sicheres Arbeitsverfahren einholen. Stellen Sie sicher, dass der Betreiber die Gefahren, die mit dem Gebrauch und Missbrauch des Produktes verbunden sind versteht. Wenn irgendwelche Zweifel hinsichtlich sicheren und ordnungsgemäßen Gebrauchs dieses Produktes bestehen, ist von einer Verwendung abzusehen. Überprüfen Sie vor jedem Gebrauch den ordnungsmäßigen Zustand des Produkts. Nicht verwenden, wenn Teile (einschließlich Warn-Etiketten) an der Traverse gebrochen, verbogen oder anderweitig beschädigt sind. Der Eigentümer und Betreiber dieses Gerätes muss sich bewusst sein, dass die Verwendung dieses Gerätes eine spezielles Wissen erfordert. Es wird empfohlen, eine jährliche Inspektion durch qualifiziertes Personal durchführen zu lassen. Motortraverse die in irgendeiner Weise beschädigt zu sein scheint, darf nicht mehr weiter verwendet werden.

PRODUKTBE SCHREIBUNG

Die Motortraverse mit Mittelstütze wurde für ein sicheres Unterstützen von Motoren bis zu 315Kg entwickelt. Der Motor wird bei und nach der Demontage von Frontantrieb-Getriebe unterstützt. Die besonders stark ausgelegte Konstruktion verhindert ein Verdrehen und Verzug der Traverse. Die Einhaltung der Werksnormen tragen Sorge für Sicherheit, Festigkeit und Stabilität.

SPEZIFIKATIONEN

Modell	Kapazität	Weite	Länge Gewindehaken	Gewicht
8315	315 Kg	965 – 1550 mm	315	12,5 Kg

VOR DEM GEBRAUCH

1. Stellen Sie sicher, dass das Produkt und die Anwendung kompatibel sind.
2. Lesen Sie die Bedienungsanleitung vollständig und machen Sie sich gründlich mit dem Produkt vertraut und mit den Gefahren, die mit unsachgemäßen Gebrauch verbunden sind.
3. Überprüfen Sie die Traverse vor jedem Gebrauch. Verwenden Sie diese nicht, wenn Komponenten der Traverse verbogen, gebrochen oder gerissen sind.
4. Stellen Sie sicher, dass sich alle Teile frei bewegen lassen.

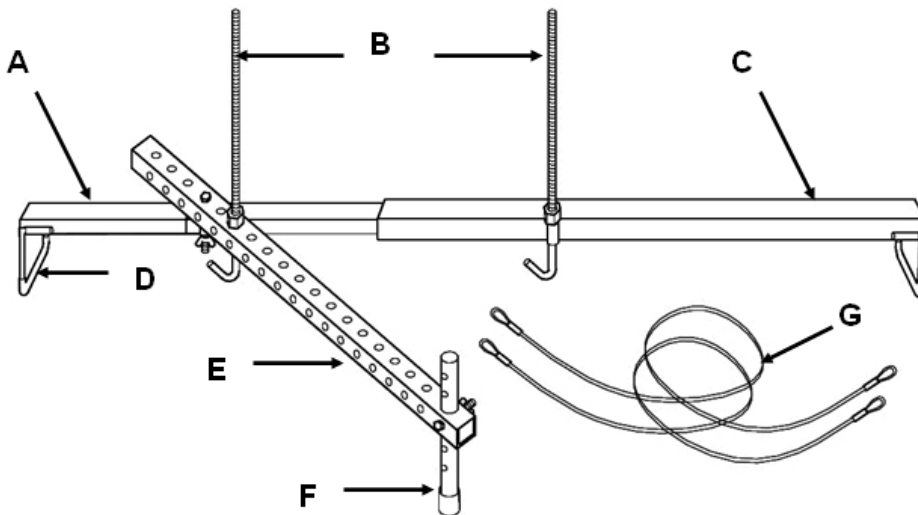

- A Ausleger-Verlängerung
- B Gewinde-Haken
- C Ausleger
- D Ausleger-Fuß
- E Tragarm
- F Einstellbarer Fuß
- G Stahlseil

WARNUNG

Lesen, verstehen und befolgen Sie alle Anweisungen, bevor Sie versuchen die Traverse zu benutzen.

- Überschreiten Sie nicht Nennkapazität.
- Überschreiten Sie nicht die maximale Breite.
- Kriechen Sie niemals unter der schwebenden Last.
- Stellen Sie sicher, dass der Motor vor der Reparatur sicher unterstützt ist.
- Benutzen Sie das Gerät nicht für andere Zwecke, sondern nur für die es bestimmt ist.
- Nehmen Sie keine Änderung an der Traverse vor.
- Nichtbeachtung der Sicherheitshinweise kann zu Verletzungen und / oder Sachschäden führen.

MONTAGE

1. Stecken Sie den breiten Fuß (# 13) in das eingeschweißte Rohr am Ende des Auslegers (# 1) und den schmalen Fuß (# 14) in das eingeschweißte Rohr am Ende der Ausleger-Verlängerung (# 2).
2. Schieben Sie, so wie in der Abbildung zu sehen, den Transfer-Adapter (# 11) über das Ende der Ausleger-Verlängerung (# 2) .
3. Schieben Sie die Ausleger-Verlängerung (# 2) in den Ausleger (# 1). Hinweis: Die komplette Motortraverse (bestehend aus #1, #2, #11#, #13, #14, #7 und #3) kann, in abhängig von der zu tragenden Last, mit oder ohne Tragarm verwendet werden.
4. Bei Verwendung ohne Tragarm: Montieren Sie beiden Gewinde-Haken (# 3) an das angeschweißte Rohr am Ausleger (# 1) und am Transfer-Adapter (# 11) mit der Mutter (# 7).
5. Bei Verwendung mit Tragarm:
 - (a) Befestigen Sie den verstellbaren Fuß (# 6) an den Tragarm (# 10) und ziehen Sie die Schraube M8 x 65 (# 9) mit der Flügelmutter (# 8) handfest. Eine Höhenverstellung kann nach anbringen am Fahrzeug notwendig sein.
 - (b) Bestimmen Sie die Länge vom Tragarm (# 10) und verbinden Sie diesen mit der Schraube M12 x 120 (# 5) und der Flügelmutter (# 4) am Transfer-Adapter (# 11). Ziehen Sie diese auch nicht ganz fest, da eine Längenverstellung erforderlich sein kann.
 - (c) Montieren Sie die beiden Gewinde-Haken (# 3) bevor Sie die Traverse am Fahrzeug anbringen. Setzen Sie einen Haken in das angeschweißte Röhrchen am Ausleger (# 1) und sichern Sie diesen mit der Mutter (# 7). Ermitteln Sie die beste Position für den zweiten Haken auf dem Tragarm und installieren Sie diesen in der gleicher Weise.
6. Die Motortraverse ist jetzt Gebrauchsfertig. Achtung: Bringen Sie die Haken, vor Auflegen der Traverse auf das Fahrzeug, in die oberste Position bzw. Montieren Sie diese erst zu einem späteren Zeitpunkt.

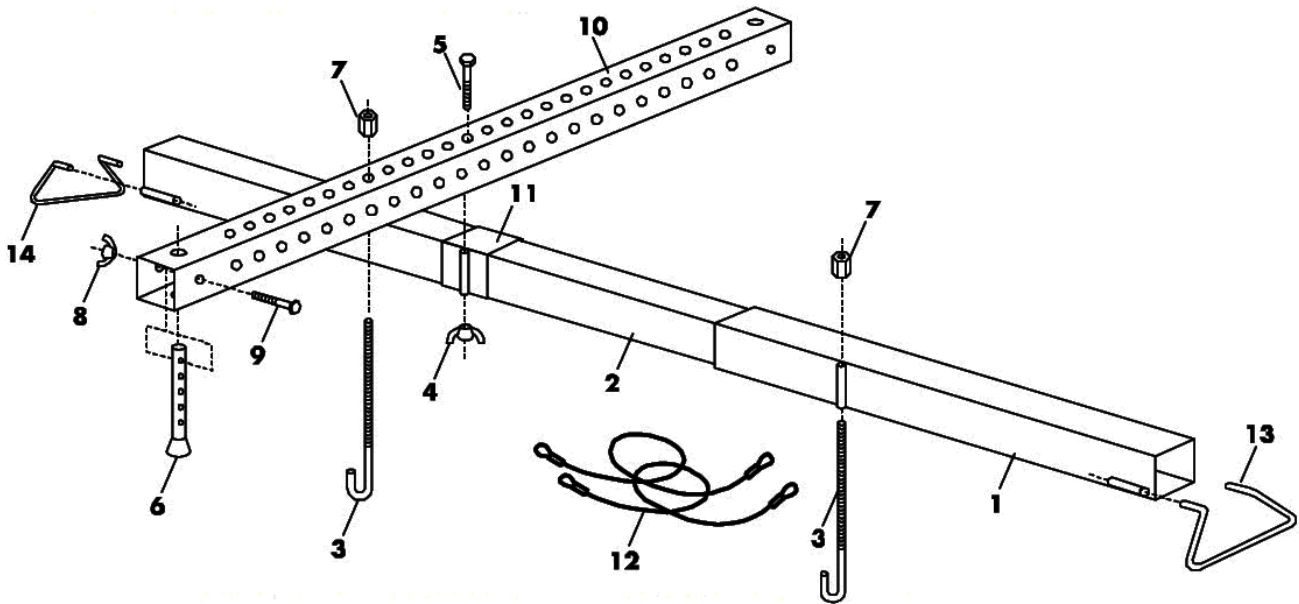

BETRIEB

1. Bestimmen Sie die Position der beiden Haken (# 3). Diese müssen sich direkt über den Motor-Hebepunkten befinden.
2. Passen Sie die Breite der Traverse mit Hilfe der Auslegerverlängerung (# 2) an. Beide Füße (# 13 & 14) müssen in der Schraub- bzw. Schweißkante des Kotflügels sitzen. **ACHTUNG:** Die Motortraverse darf nicht verwendet werden wenn die Schraub- bzw. Schweißkanten mehr als 1550 mm auseinander liegen. Achten Sie dabei auf die Markierung für maximale Breite. Andernfalls kann es zu Verletzungen bzw. zum Verzug der Traverse und Sachschäden führen.
3. Stellen Sie sicher, dass der Tragarm (# 10) in der richtigen Position steht. Der Gummi am verstellbaren Fuß (# 6) sollte sich nur auf einer ebenen, verstärkten Unterlage abstützen, die das Gewicht des Motors auffangen kann. Ziehen Sie die beiden Flügelmutter (# 4 & 8) fest, um den verstellbaren Fuß (# 6) und den Tragarm (# 10) zu sichern.
4. Bringen Sie die Gewinde-Haken (# 3) in die geeignete Position. Stellen Sie sicher, dass die Haken sich direkt über den Motor-Hebepunkten befinden. So wird verhindert, dass der Motor sich bei Demontearbeiten plötzlich versetzt.
5. Befestigen Sie die schlaufenförmigen Enden der beiden geflochtenen Stahlseile (# 12) an den Motor-Hebepunkten und legen Sie die Mitte des Stahlseils über die Haken. Wird der abgestützt Motor zu einem späteren Zeitpunkt mit einem Heber angehoben, ist ein Verbleib des Seils am Haken (# 3) sicherzustellen. Hinweis: Verwenden Sie nur Befestigungselemente die für die zu hebende Last ausgelegt sind.
6. Drehen Sie beide Mutter (# 7) an den Haken (# 3) bis beide Seile gestrafft sind und eine Demontage des Getriebes ohne unerwartetes, plötzliches Absenken möglich ist. Achtung: Achten Sie darauf, dass die Mutter nicht gegen das Gewinde-Ende der Haken gedreht werden.
7. Überprüfen Sie, ob der Motor ausreichend unterstützt ist, bevor Sie das Fahrzeug zerlegen.

WARTUNG

Überprüfen Sie regelmäßig die Motortraverse. Stellen Sie sicher, dass alle Teile frei beweglich sind. Entfernen Sie Feuchtigkeit wie z.B. Wasser um Rost zu verhindern. Lagern Sie die Motortraverse an einem sauberen und trockenen Ort.

Engine 3-Point Support

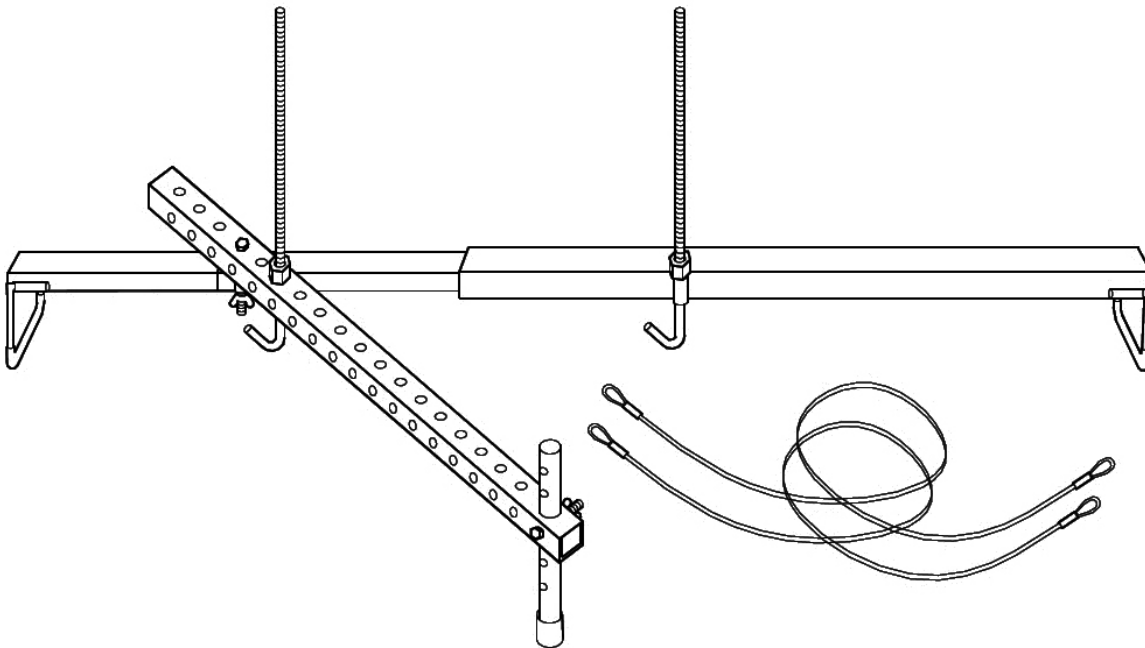

Save these instructions. For your safety, read, understand and follow the information contained within. The owner and operator shall have an understanding of this product and safe operating procedures before attempting to use this product. Instructions and Safety information shall be conveyed in the operators native language before use of this product is authorized. Make certain that the operator thoroughly understands the inherent dangers associated with the use and misuse of the product. If any doubt exists as to the safe and proper use of this product as outlined in this factory authorized manual, remove from service. Inspect before each use. Do not use if there are broken, bent, cracked or otherwise damaged parts (including labels). Owners and operators of this equipment shall be aware that the use of this equipment may require special training and knowledge. It is recommended that an annual inspection be done by qualified personnel and that any missing or damaged decals, warning / safety labels or signs be replaced with factory authorized replacements only. Any engine transverse bar that appears to be damaged in any way, is worn or operates abnormally shall be removed from service immediately.

PRODUCT DESCRIPTION

Engine Transverse Bar is designed to safely support engine up to 700 lb. It assists the removal of transaxle easily by supporting engine of front wheel drive vehicle. Heavy duty steel frame helps prevent distortion and twisting. Compliance with factory standards ensure safety, strength and stability.

SPECIFICATIONS

Model	Capacity	Width Expand	Hook Thread Length	Shipping Weight
8315	700-lb.	38" ~ 61"	12.5"	27.5 lbs

BEFORE USE

1. Verify that the product and the application are compatible.
2. Before using this product, read the operator's manual completely and familiarize yourself thoroughly with the product and the hazards associated with its improper use.
3. Inspect before each use. Do not use if bent, broken or cracked components are noted.
4. Ensure that all parts move freely.

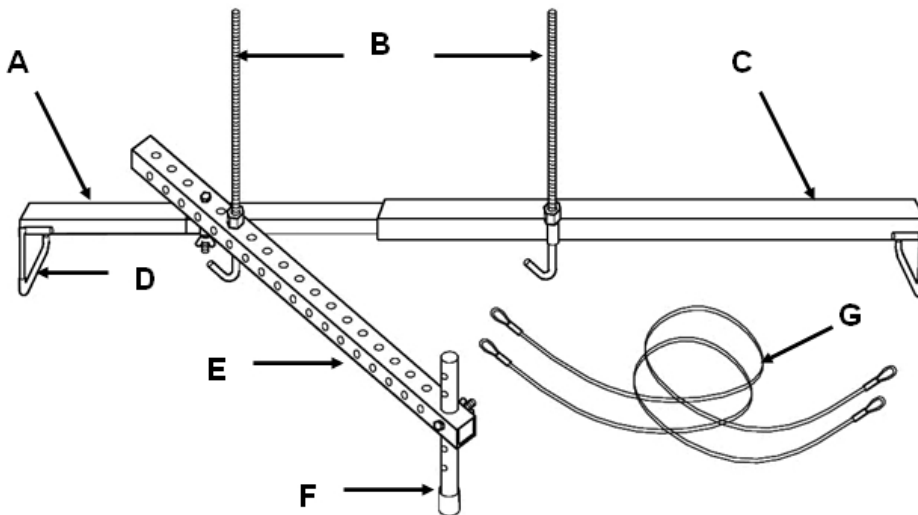

- A Boom Extension
- B Threaded Hooks
- C Boom
- D Boom Leg
- E Support Arm
- F Adjustable Leg
- G Cable

WARNING

Study, understand, and follow all instructions provided before attempting to use this equipment.

- Do not exceed rated capacity.
- Do not exceed maximum width.
- Never crawl under the suspended load for any reason.
- Ensure that the engine is supported securely before repairing.
- Do not use this device for any purpose other than that for which it is intended.
- No alterations shall be made to this product.
- Failure to heed these markings may result in personal injury and/or property damage.

ASSEMBLY

1. Insert the wide leg (#13) into tube welded at the end of boom (#1) and the narrow leg (#14) to boom extension (#2).
2. Slide transfer adapter (#11) over the end of boom extension (#2) with tube toward you.
3. Insert the boom extension (#2) into boom (#1). **NOTE:** The Engine Transverse Bar may be used with or without support arm, depending on the load being supported.
4. To use without support arm: Secure both threaded hooks (#3) to the tube welded on boom and transfer adapter with barrel hex. nut (#7). Thread the hex. nut (#7) all the way down towards the hook portion to hold it out of the way until needed.
5. To use with support arm:
 - (a) Insert the adjustable leg (#6) to support arm (#10), then hand tight with M8x65 bolt and wing nut (#9 & 8). Do not fully tighten wing nut as height adjustment may be necessary once the Engine Transverse Bar is placed over the engine compartment of the vehicle.
 - (b) After determining the length of support arm needed, connect the support arm (#10) to transfer adapter (#11) on the boom extension with M12x120 bolt and wing nut (#5 & 4). Again, do not fully tighten as some length adjustment may be required.
 - (c) Before placing the Engine Transverse Bar over the engine compartment, install the two threaded hooks (#3) provided. Insert one hook to the tube welded on boom (#1) and secure with barrel hex. nut (#7). Thread the hex. nut (#7) all the way down towards the hook portion to hold it out of the way until needed. Then, locate the best position on the support arm for the second hook and install in the same manner.
6. Now the Engine Transverse Bar is ready to use.

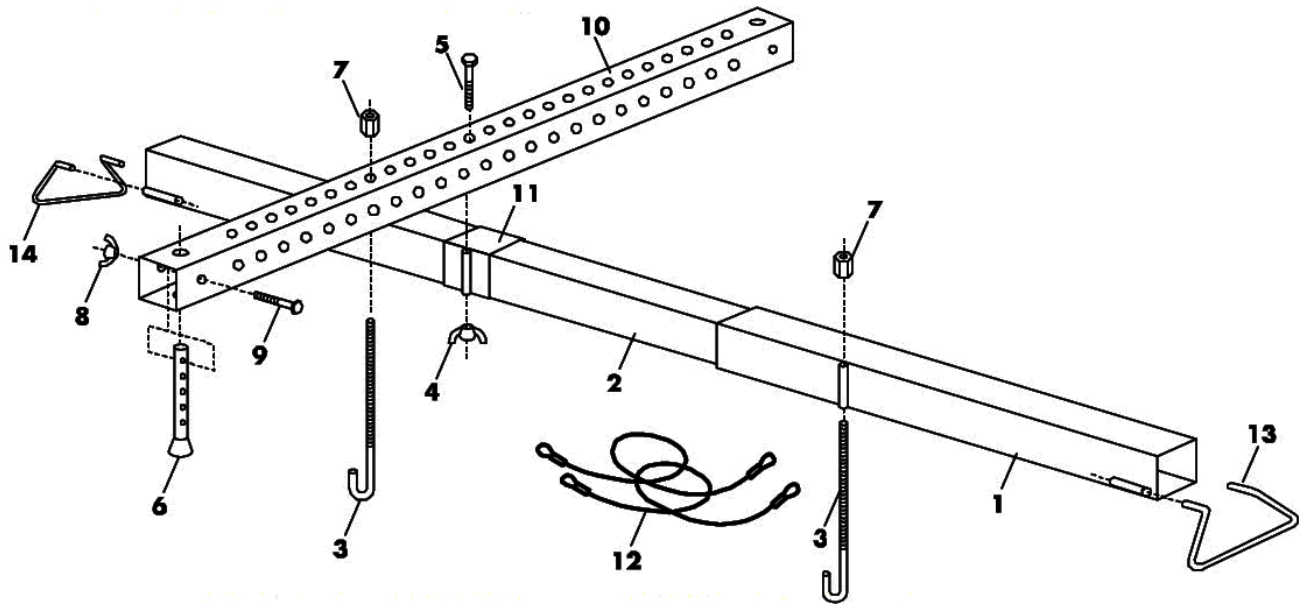

OPERATION

1. Determine the location of the two engine support bolts on your vehicle. Then place the Engine transverse bar directly over these two bolts.
2. Adjust the boom extension (#2) to ensure that both legs (#13 & 14) are sitting inside the fender of the engine compartment. **CAUTION:** If the inside fender lips are more than 61" apart, the Engine Transverse Bar must not be used. Do not extend past the designated marking (61") as overextending this unit may compromise the 700 lb. Capacity. This could cause the Engine Support Bar to collapse, resulting in personal injury or property damage.
3. Adjust to ensure the support arm (#10) is in correct position. The rubber tip of the adjustable leg (#6) should be on a flat, reinforced surface capable of supporting the weight of engine. Tighten both wing nuts (#4 & 8) to secure the adjustable leg (#6) and support arm (#10).
4. Lower the threaded hooks (#3) to appropriate position. Ensure that the hooks are directly over the engine support bolts or brackets; therefore the engine does not swing when vehicle is disassembled.
5. Attach the looped ends of the two 1/8" braided steel cables (#12) to the engine support bolts on the engine and loop middle of braided cables over hooks. If the engine being supported is equipped with engine lift brackets, hook the hooks (#3) directly into engine lift brackets for extra protection. Note: Use only fasteners rated Grade 5 or higher as engine support bolts.
6. Tighten the barrel hex. nuts (#7) on both hooks until cables are snug or hex. nuts are tight against support bar.
7. Double check that engine is properly supported before disassemble the vehicle.

MAINTENANCE

Periodically inspect the Engine Transverse Bar. Ensure all parts move freely. To help prevent rust, wipe clean and/or blow dry after each use. If rust appears, sand affected area and cover with suitable utility paint. Store the Engine Transverse Bar in a clean, dry area.