

## Diesel-Niederdruckkreis-Entlüftungs-Satz



### ACHTUNG

Lesen Sie die Bedienungsanleitung und die enthaltenen Sicherheitshinweise aufmerksam durch, bevor Sie das Produkt verwenden. Benutzen Sie das Produkt korrekt, mit Vorsicht und nur dem Verwendungszweck entsprechend. Nichtbeachtung der Sicherheitshinweise kann zu Schäden, Verletzungen und Erlöschen der Gewährleistung führen. Bewahren Sie diese Anleitungen für späteres Nachlesen an einem sicheren und trockenen Ort auf. Legen Sie die Bedienungsanleitung bei, wenn Sie das Produkt an Dritte weitergeben.

### VERWENDUNGSZWECK

Dieser Satz dient dem Entlüften der Niederdruckseite an Diesel-Kraftstoffsystemen und wird benötigt beim Wechseln von Dieselfiltern, Hochdruckpumpen oder anderen Bauteilen der Dieseleinspritzanlage. Ein Entlüften der Niederdruckseite verhindert Defekte an Hochdruckpumpen (CDI), die z.B. bei Filterwechsel ohne manuelles Entlüften auftreten können. Der Satz beinhaltet 6 unterschiedliche Adapterschläuche und eine Handpumpe mit Ventil und ist geeignet für Fahrzeuge der Hersteller Ford, PSA, Opel, Fiat, Rover, Land Rover, Renault und Mercedes-Benz.

### SICHERHEITSHINWEISE

- Verwenden Sie diesen Satz **nicht** zum Entlüften der Hochdruckseite. Missachtung dieses Sicherheitshinweises kann zu Personen- und Sachschäden führen !
- Achtung! Vermeiden Sie den Haut- und Augenkontakt mit Kraftstoffen. Tragen Sie bei diesen Arbeiten immer kraftstoffbeständige Schutzhandschuhe und eine Schutzbrille !
- Verwenden Sie den Werkzeugsatz nur für Arbeiten, für die er vorgesehen ist.
- Halten Sie Kinder und unbefugte Personen vom Arbeitsbereich fern.
- Bewahren Sie diesen Werkzeugsatz außerhalb der Reichweite von Kindern auf.
- Halten Sie den Arbeitsbereich sauber, ordentlich, trocken und frei von nicht verwendeten Materialien und stellen Sie sicher, dass der Arbeitsbereich ausreichend beleuchtet ist.

### ANLEITUNG

- Suchen Sie die beste Stelle, um den Niederdruck-Kraftstoffkreislauf des Fahrzeugs mit der Entlüfterpumpe zu verbinden.
- Wählen Sie das entsprechende Adapterschlauchpaar aus.
- Bei Einspritzsystemen von PSA (Citroen / Peugeot), bei denen eine 10 mm Verbinder verwendet wird, ist eine Rohrleitung mit 10 mm Außendurchmesser für die Verbindung erforderlich.
- Alle Rohrpaare sind mit einem 10 mm Kunststoffrohr ausgestattet, die eine Verbindungen der Entlüfterpumpe ermöglichen.
- Stellen Sie sicher, dass die Strömungsrichtung der Entlüfterpumpe mit der Kraftstoff-Strömungsrichtung im Fahrzeug übereinstimmt.
- Öffnen Sie das Entlüftungsventil an der Entlüfterpumpe, um übermäßige Menge an Luft aus der Entlüfterpumpe zu entfernen. Verschießen Sie das Ventil, wenn der Kraftstoff blasenfrei zu sehen ist.
- Betätigen Sie die Pumpe weiterhin, bis der Kraftstoff ohne Luftblasen am Austrittsrohr des Kraftstofffilters zu sehen ist.

### PFLEGE

Schmieren Sie alle Verbindungsteil mit einer sehr geringen Menge Spülmittel, um die Dichtigkeit innerhalb der Verbindungen zu erhalten.

**KOMPONENTEN**

**Pumpe**

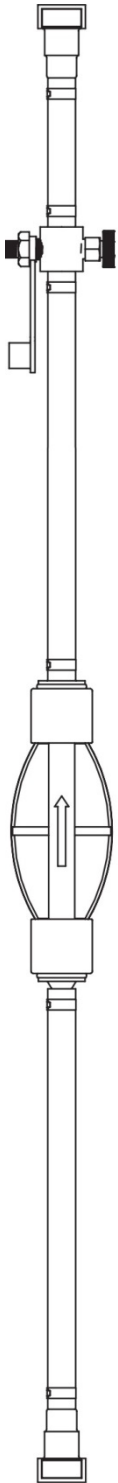

**GM**

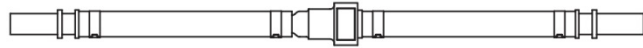

**Renault / GM / Fiat**

(klein)



**Renault / GM / Fiat**

(groß)



**Ford**



**PSA 10mm**

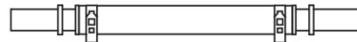

**PSA 8mm**



**VERWENDUNG**

1. Niederdruck-Kraftstoffleitung trennen.

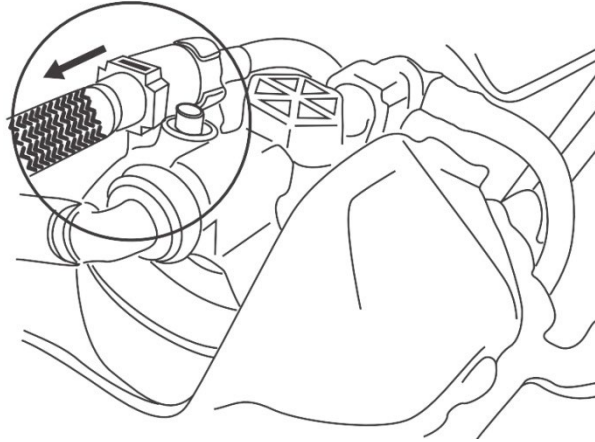

2. Den passenden Anschluss auswählen und mit dem System verbinden.

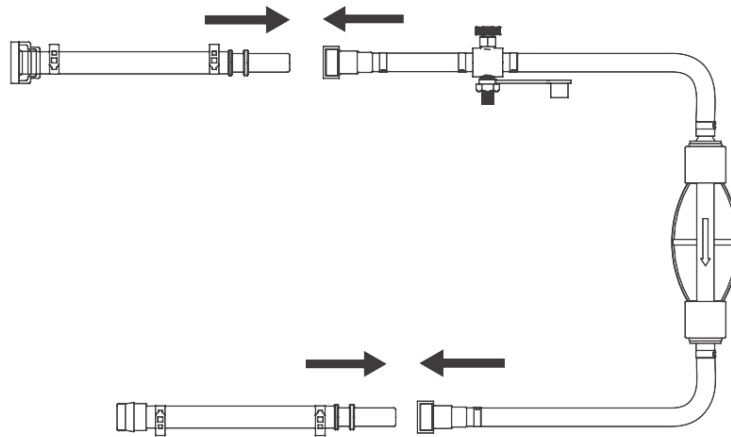

3. Zum Entlüften die Pumpe betätigen.

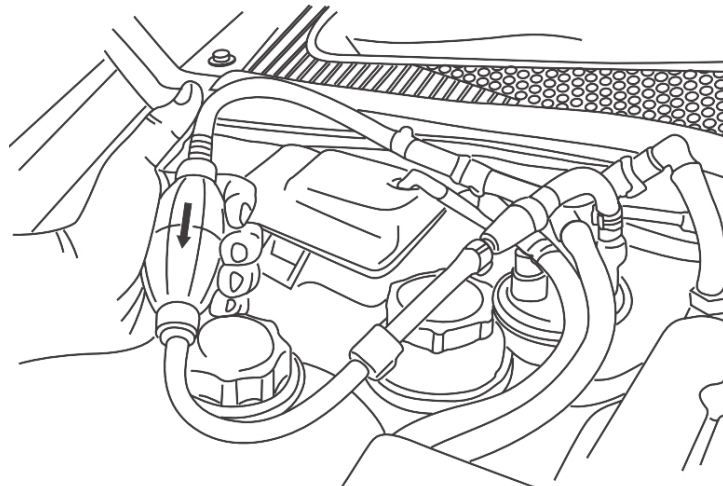

## Diesel Bleeding / Primer Kit



### ATTENTION

Read the operating instructions and all safety instructions contained therein carefully before using the product. Use the product correctly, with care and only according to the intended purpose. Non-compliance of the safety instructions may lead to damage, personal injury and to termination of the warranty. Keep these instructions in a safe and dry location for future reference. Enclose the operating instructions when handing over the product to third parties.

### INTENDED USE

This tool set is made for bleeding the low pressure side on Diesel fuel systems and is required when renewing diesel filters, pump or other components of the diesel fuel injection systems. The set prevents defects of high pressure pumps (CDI) which frequently occur renewing filters without manual filling. The Kit includes 6 different adapter hoses and hand pump with valve. The set is suitable for vehicles from manufacturers Ford, PSA, Opel, Fiat, Rover, Land Rover, Renault and Mercedes-Benz.

### SAFETY INFORMATIONS

- Do not use this kit on high pressure circuits. Disregard of this safety warning can result in personal injury and damage !
- Attention! Avoid skin and eye contact with fuels. When you working with fuels always wear fuel-resistant gloves and safety glasses !
- Use this tool set only for the intended purpose.
- Keep children and unauthorized persons away from the working area.
- Keep this tool out of children reach.
- Keep working area clean, tidy, dry and free from unrelated materials and make sure the work area is well lit.

### INSTRUCTIONS

- Identify the best place to connect into the vehicle's low pressure fuel circuit.
- Select the appropriate pair of pipes to connect into the system.
- For PSA (Citroen / Peugeot) systems that use 10 mm connections only, the double ended 10 mm male pipe is required to convert one connection to male.
- All the pipe pairs are equipped with one male 10 mm PSA end to allow connections to the supplied pump unit.
- Ensure the direction of flow on the vehicle matches that for the pump unit.
- Use the 19 mm bleed valve to bleed off any excessive amount of air, close the valve when neat fuel is seen.
- Continue pumping fuel until clear fuel (no bubbles) is seen in the fuel filter exit pipes.

### CARE

To preserve the seal integrity within the connections smear a small amount of washing up liquid on the connecting parts.

**COMPONENTS**

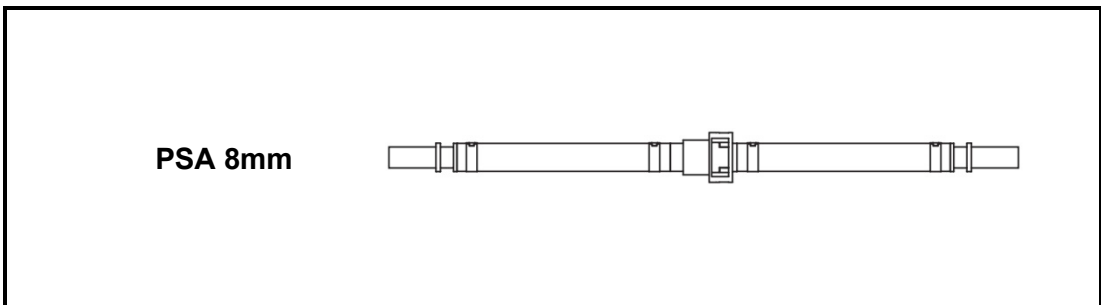
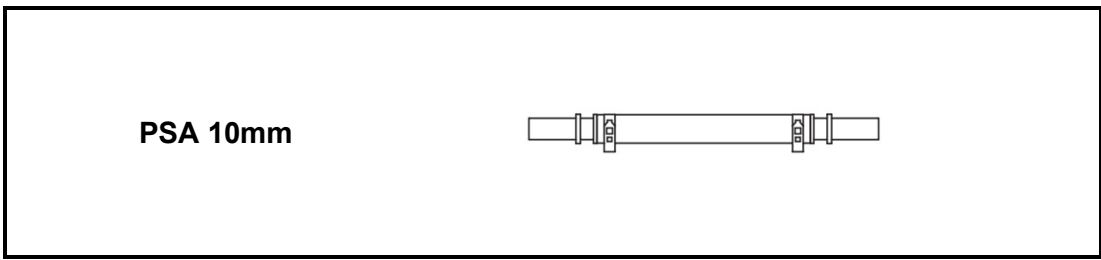
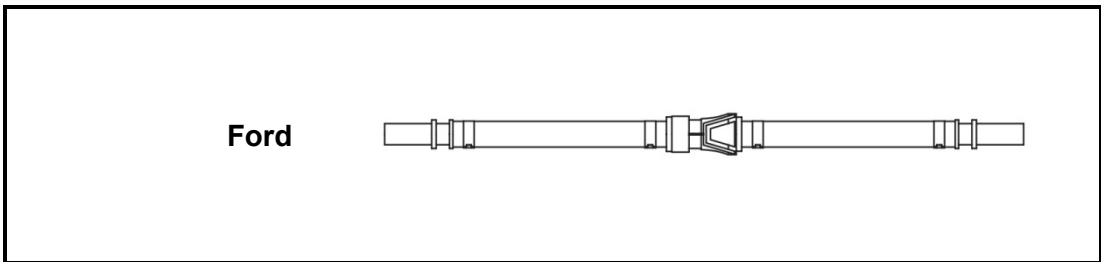
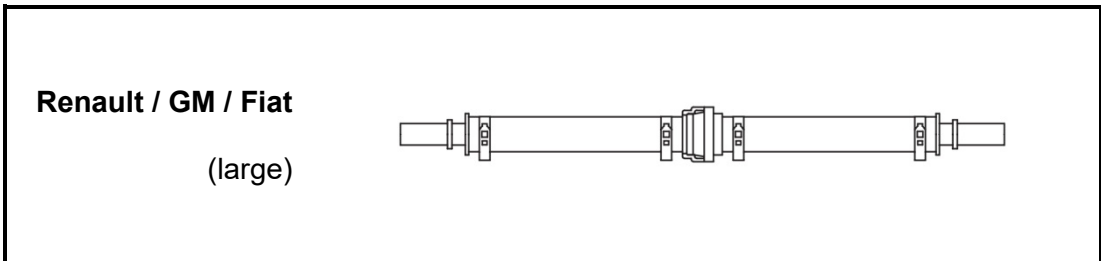
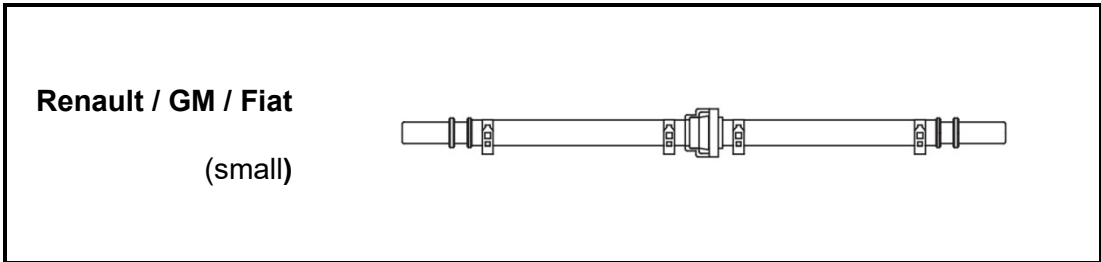
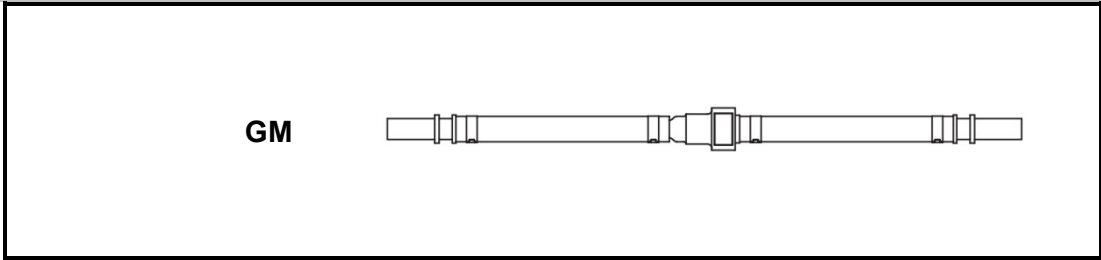
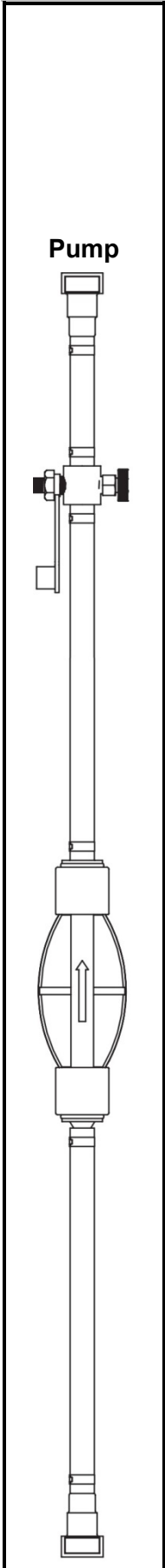

**USE**

1. Disconnect low pressure diesel line.

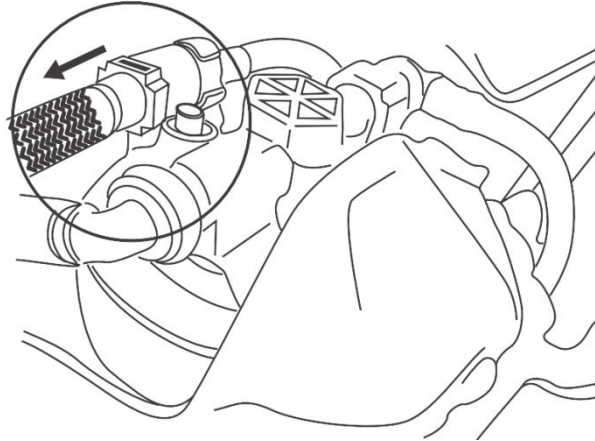

2. Choose suitable connector and connect it to the system.

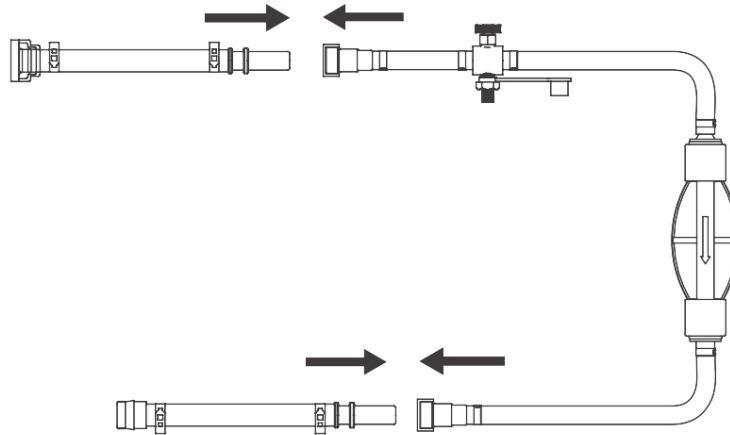

3. Pumping to bleed out air.

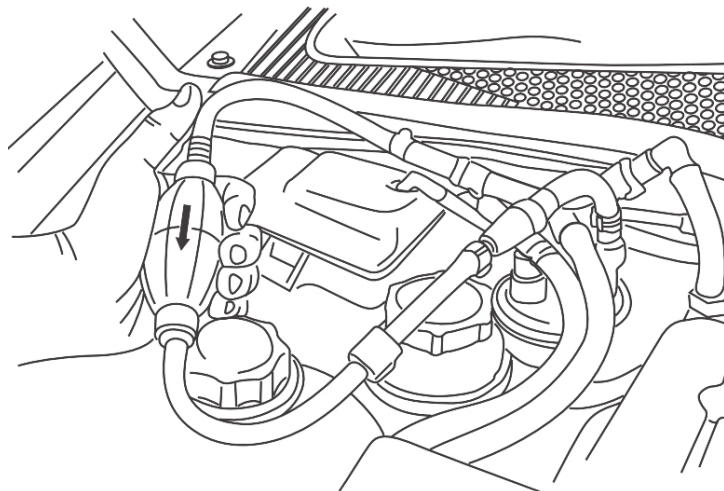

## Kit de purge avec pompe d'amorçage diesel



### ATTENTION

Veillez lire attentivement la notice d'utilisation et les consignes de sécurité avant d'utiliser le produit. Utilisez correctement le produit, avec prudence et uniquement en conformité avec l'utilisation prévue. Ne pas respecter les instructions et consignes de sécurité peut entraîner des blessures, des dommages matériels et l'annulation de la garantie. Conservez ce manuel en lieu sûr et sec, afin de pouvoir le consulter ultérieurement. Veuillez joindre le présent mode d'emploi au produit si vous le transmettez à des tiers.

### UTILISATION PRÉVUE

Ce kit permet de purger le côté basse pression des systèmes de carburant diesel et est nécessaire lors du remplacement des filtres diesel, des pompes haute pression ou d'autres composants du système d'injection diesel. La purge du côté basse pression évite les dysfonctionnements des pompes haute pression (CDI) qui peuvent survenir, par exemple, lors du changement de filtre sans purge manuelle. Le kit comprend 6 tuyaux adaptateurs différents et une pompe à main avec valve et convient aux véhicules Ford, PSA, Opel, Fiat, Rover, Land Rover, Renault et Mercedes-Benz.

### CONSIGNES DE SÉCURITÉ

- N'utilisez **jamais** ce kit pour décharger le côté haute pression. Ne pas respecter cette consigne de sécurité peut entraîner des blessures corporelles et des dommages matériels !
- Attention ! Évitez que les carburants entrent en contact avec la peau et les yeux. Portez toujours des gants de protection résistant à l'essence et des lunettes de protection pendant ce travail !
- N'utilisez ce jeu d'outils que pour les travaux pour lesquels il a été conçu.
- Maintenez à l'écart les enfants et toutes les autres personnes non autorisées de la zone de travail.
- Maintenez ce jeu d'outils hors de la portée des enfants.
- Maintenez toujours propre la zone de travail, bien rangée, sèche et exempte de matériaux inutilisés et assurez-vous que la zone de travail est suffisamment éclairée.

### INSTRUCTIONS

- Trouvez le meilleur endroit pour raccorder le circuit basse pression du carburant du véhicule à la pompe de purge.
- Sélectionnez la paire correspondante de tuyaux adaptateurs.
- Pour les systèmes d'injection de PSA (Citroën/Peugeot), où un connecteur de 10 mm est utilisé, un tuyau de 10 mm de diamètre extérieur est nécessaire pour le raccordement.
- Toutes les paires de tuyaux sont équipées avec un tuyau de 10 mm en matière plastique, qui permet de les raccorder sur la pompe de purge.
- Assurez-vous que le sens d'écoulement de la pompe de purge corresponde avec le sens du carburant dans le véhicule.
- Ouvrez la valve de purge sur la pompe de purge, pour évacuer les excès d'air de la pompe de purge. Refermez la valve, lorsque le carburant est visible sans bulles.
- Continuez à actionner la pompe, jusqu'à ce que le carburant sans bulles soit visible au tuyau de sortie du filtre de carburant.

### ENTRETIEN

Lubrifiez tous les raccords avec une très faible quantité de produit de rinçage, pour obtenir l'étanchéité dans les raccords.

**COMPOSANTS**

**Pompe**

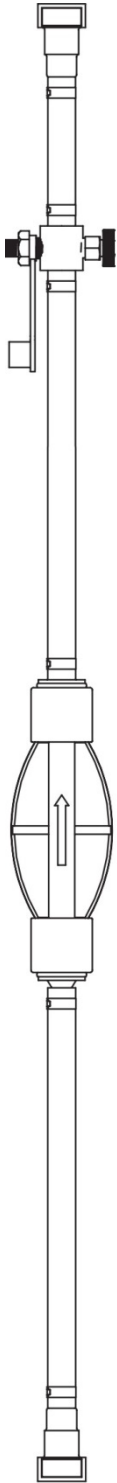

**GM**

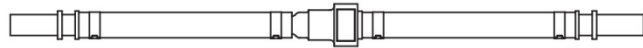

**Renault / GM / Fiat**

(petit)

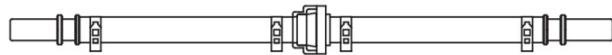

**Renault / GM / Fiat**

(gran)

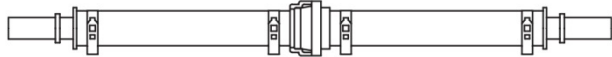

**Ford**



**PSA 10mm**

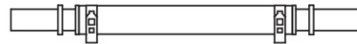

**PSA 8mm**

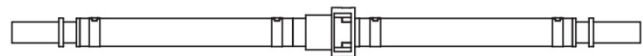



**UTILISER**

1. Débrancher la ligne diesel basse pression.

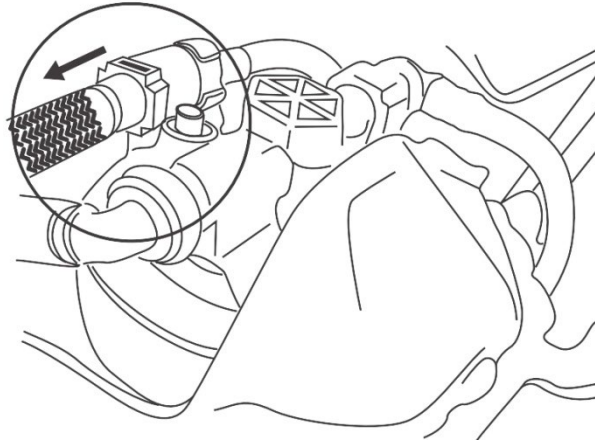

2. Choisissez le connecteur approprié et connectez-le au système.

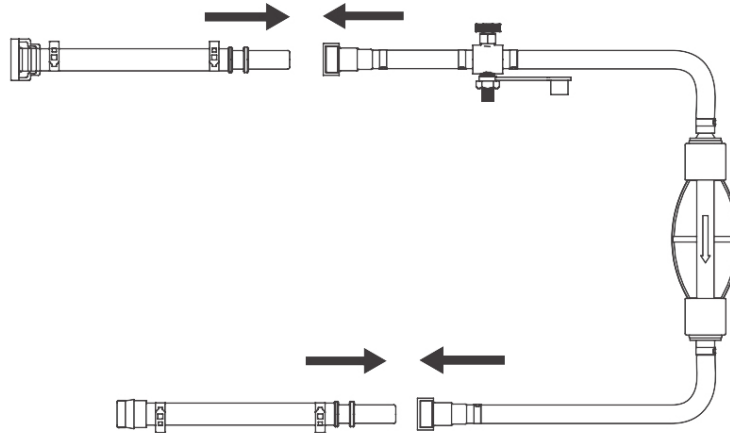

3. Pour le saignement, actionner la pompe.

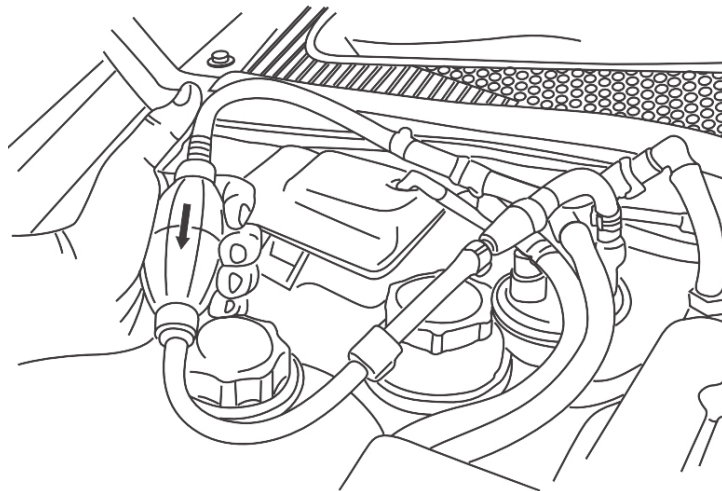

## Juego de purgado / cebado diésel



### ATENCIÓN

Lea atentamente el manual de instrucciones y todas las instrucciones de seguridad antes de utilizar el producto. Utilice el producto de forma correcta, con precaución y solo de acuerdo con su uso previsto. El incumplimiento de las instrucciones de seguridad puede provocar daños, lesiones y la anulación de la garantía. Guarde estas instrucciones en un lugar seguro y seco para futuras consultas. Incluya el manual de instrucciones si entrega el producto a un tercero.

### USO PREVISTO

Este juego sirve para el purgado del lado de baja presión en sistemas de combustible diésel y es necesario al cambiar filtros diésel, bombas de alta presión u otros componentes del sistema de inyección diésel. El purgado del lado de baja presión evita defectos en las bombas de alta presión (CDI) que pueden producirse, por ejemplo, al cambiar los filtros sin purgado manual. El juego incluye 6 mangueras adaptadoras diferentes y una bomba manual con válvula, y es adecuado para vehículos de los fabricantes Ford, PSA, Opel, Fiat, Rover, Land Rover, Renault y Mercedes-Benz.

### INDICACIONES DE SEGURIDAD

- **No** use este juego para purgar el lado de alta presión. El incumplimiento de esta indicación de seguridad puede ocasionar daños personales y materiales.
- ¡Precaución! Evite el contacto de la piel y los ojos con los combustibles. Utilice siempre guantes de protección y gafas de seguridad resistentes a los combustibles durante este trabajo.
- Utilice este juego de herramientas solo para los trabajos para los que está previsto.
- Mantenga a los niños y personas no autorizadas lejos del área de trabajo.
- Mantenga este juego de herramientas fuera del alcance de los niños.
- Mantenga el área de trabajo limpia, ordenada, seca y libre de materiales no utilizados, y asegúrese de que el área de trabajo esté suficientemente iluminada.

### INSTRUCCIONES

- Busque el mejor lugar para conectar el circuito de combustible de baja presión del vehículo a la bomba de purgado.
- Seleccione el par de manguera adaptadora apropiado.
- Para los sistemas de inyección de PSA (Citroen / Peugeot) en los que se usa un conector de 10 mm, es necesario un tubo de 10 mm de diámetro exterior para la conexión.
- Todos los pares de tubos están equipados con un tubo de plástico de 10 mm, que permite la conexión de la bomba de purgado.
- Asegúrese de que la dirección del flujo de la bomba de purgado coincida con la dirección del flujo de combustible en el vehículo.
- Abra la válvula de purgado en la bomba de purgado para eliminar el exceso de aire de la bomba de purgado. Cierre la válvula si el combustible no tiene burbujas.
- Siga accionando la bomba hasta que el combustible esté libre de burbujas de aire en el tubo de salida del filtro de combustible.

### MANTENIMIENTO

Lubrique todas las piezas de conexión con una pequeña cantidad de detergente para mantener la estanqueidad dentro de las conexiones.

**COMPONENTES**

**Bomba**

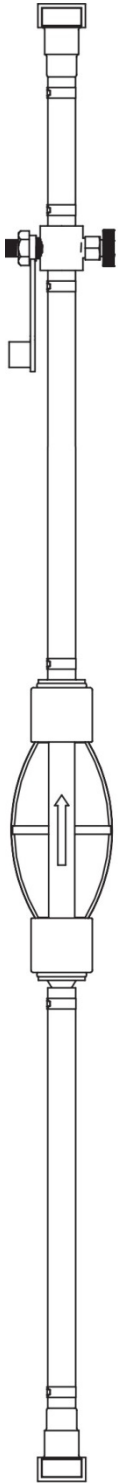

**GM**



**Renault / GM / Fiat**

(pequeña)

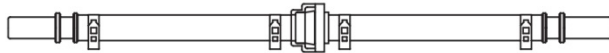

**Renault / GM / Fiat**

(grande)

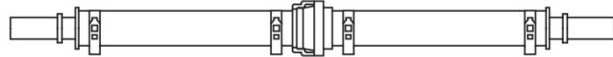

**Ford**



**PSA 10mm**

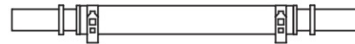

**PSA 8mm**

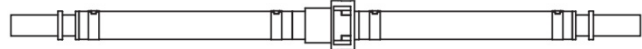

**USAR**

1. Desconecte la línea diesel de baja presión.

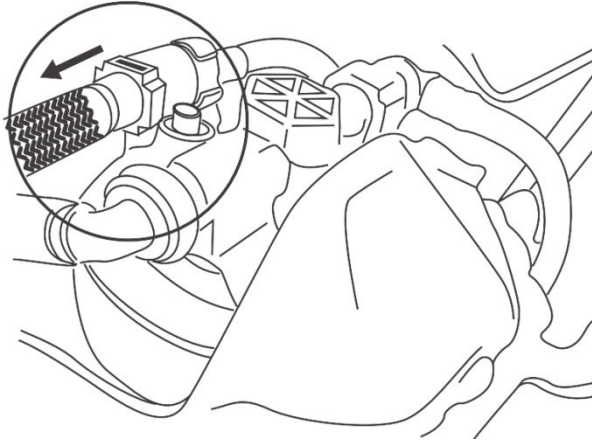

2. Elija un conector adecuado y conéctelo al sistema.

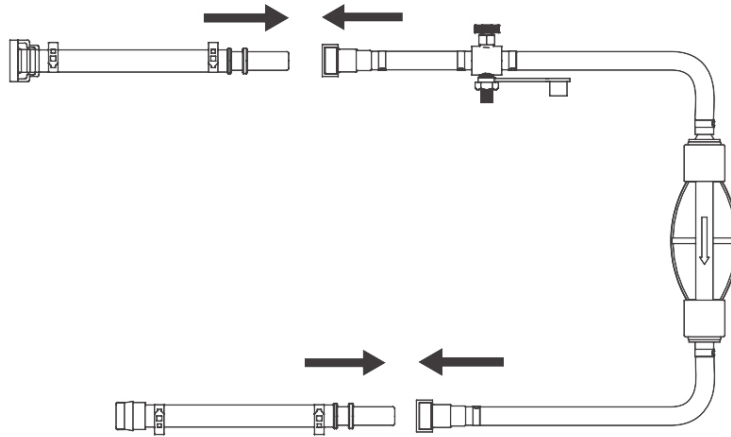

3. Para sangrado, operar la bomba.

